

HA

家用水塔過濾器 (標準級) Household Filter Cartridge Housing (Standard Type)



設計壓力 Design P.	10 kgf/cm ² 150 psi	最大操作壓力 Max Operating P.	10 kgf/cm ² 150 psi
設計溫度 Design T.	75°C	操作溫度 Operating T.	40°C
選購配件 Accessory	二合一濾芯 Cartridges		



HA	1	4	F	1	PF	E	EA
產品型號 Model	濾心長度 Length	產品材質 Material	濾心接頭 Adapters	進出口尺寸 Inlet & Outlet Size	進出口規格 Inlet & Outlet Type	O 環材質 O-ring	外 / 內表面處理 Exterior / Interior Surface Finishing
	1-10" 2-20"	4-304	F-DOE 5-222	1-1"	PF-PTF NF-NPTF PM-PTM NM-NPTM	E-EPDM N-NBR V-VITON S-SILICON	A- 酸洗 ACID-Washing E- 電解 Electrolyze P- 拋光 Polishing

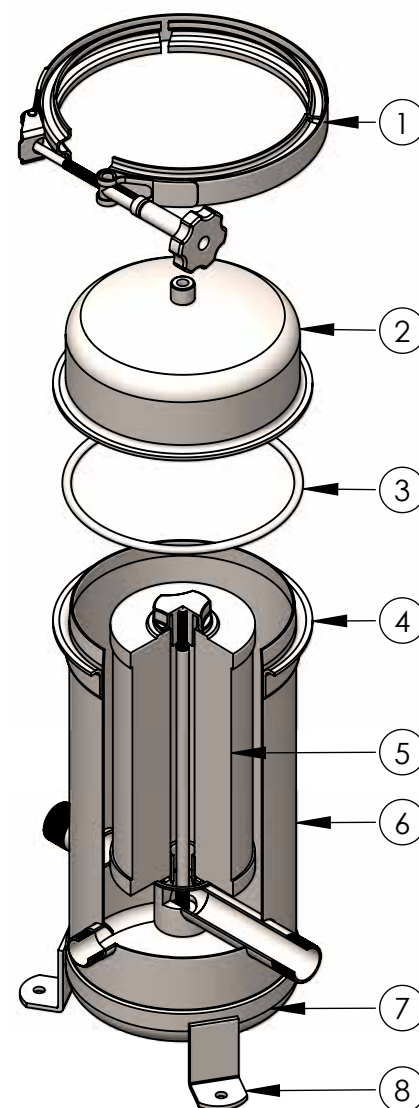

No.	名稱	Description
1	束環	Clamp
2	上蓋	Top cover
3	O 型環	O-ring
4	桶唇	Shell flange
5	二合一濾心	Filter cartridge
6	桶體	Shell
7	端板	Bottom cover
8	L 型腳架	Support leg

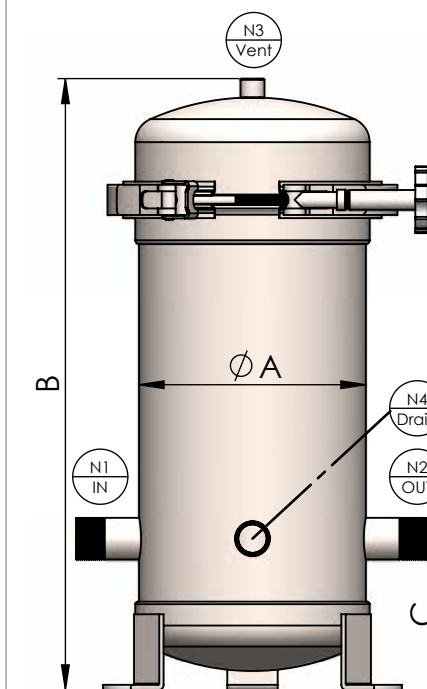
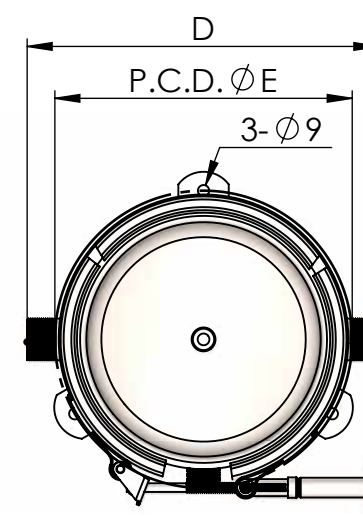

型式 Model	濾心長度 Length	A m/m	B m/m	C m/m	D m/m	E(PCD) m/m	重量 Weight
HA1	10"	Ø180	445	120	280	Ø236	8kg
HA2	20"	Ø180	695	120	280	Ø236	9.7kg

T 系列
K 系列
F 系列
S 系列
R 系列
H 系列
L 系列
X 系列

過濾設備 壓力容器 醫療設備 材料處理
OZTTER

www.oztter.com